



Программное обеспечение  
для корпоративной связи и контакт-центров

# Aurus PhoneUP

Пакет приложений  
для Cisco Collaboration





## Продукты Aurus

# PhoneUP

Пакет приложений  
для Cisco UCM Enterprise

# @MS+

Функциональные  
расширения для Cisco  
Meeting Server

# RichCall

Платформа совместной  
работы с клиентами с  
видео и ко-браузингом

# Outbound

Система исходящего  
обзвона

# PhoneUP – обзор решения

- ПО для установки на Windows Server (физический или виртуальный)
- Интеграция с CUCM и телефонами Cisco
- Каждый модуль пакета лицензируется отдельно:

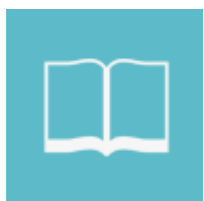

ДИРЕКТОРИЯ



ЗАПИСЬ



ОПОВЕЩЕНИЯ



КОНСОЛЬ



КОНФЕРЕНЦИЯ



БЛОКИРОВКА



ПРИОРИТЕТ



ЕМ-АТОРИЗАЦИЯ



ИНФОРМ

## Бесплатная промо-лицензия

Бессрочная, полнофункциональная лицензия для нескольких пользователей доступна любому пользователю CUCM



# Корпоративный телефонный справочник

Найдите, кто Вам звонит или звонил

Визитка звонка покажет расширенную информацию о звонящем – фото и отдел сотрудника, название, город и статус клиента.

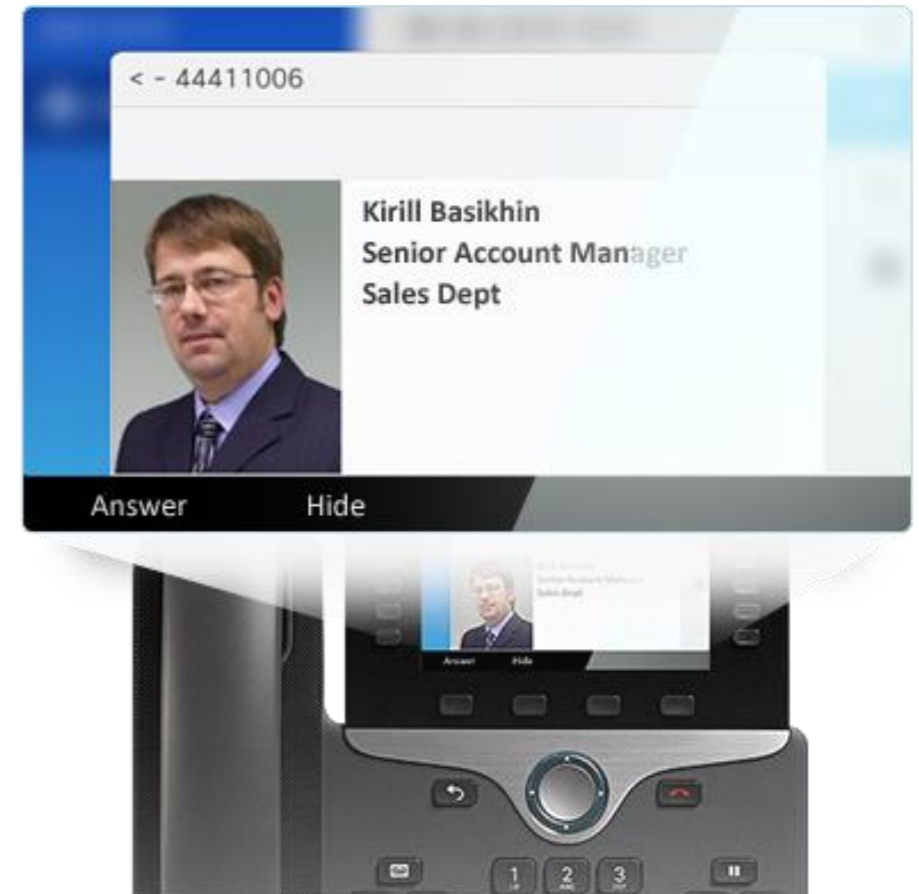
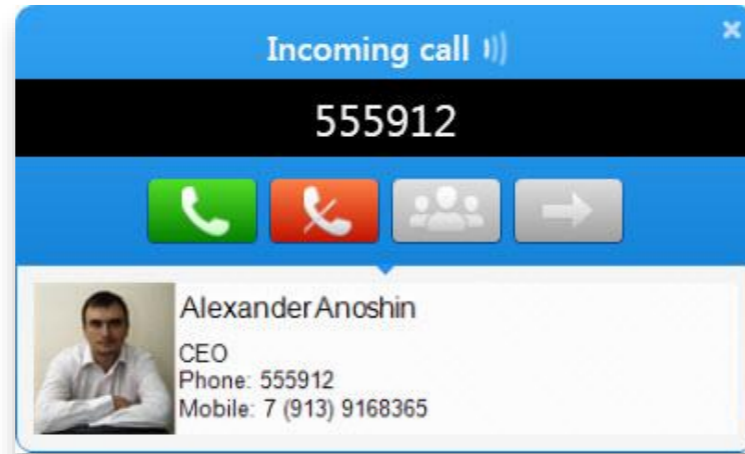

Визитка звонка также работает в Cisco Jabber и приложении PhoneUP Агент

## Быстрый поиск любого контакта

Телефонный справочник интегрируется со всеми корпоративными приложениями и синхронизируется по расписанию, чтобы предоставить единый интерфейс для поиска любого контакта.



AD / LDAP

CRM

ODBC

CSV, XML

ERP

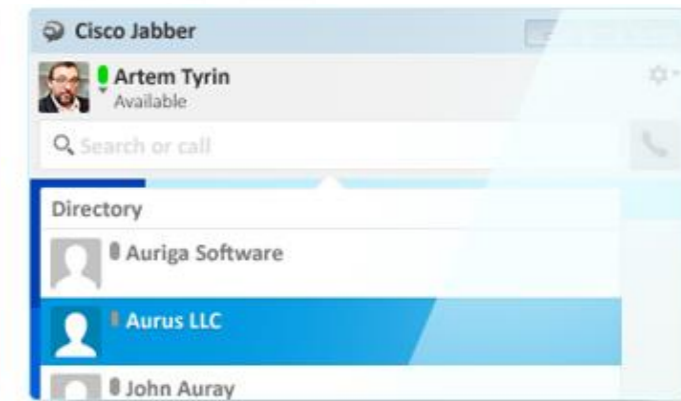
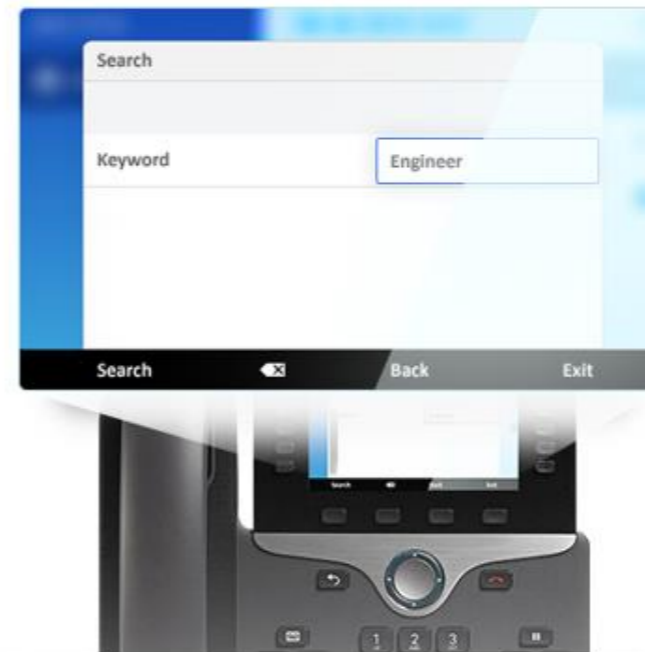

Cisco IP phones

Cisco Jabber



# Запись разговоров и экранов

## Запись переговоров сотрудников

- ✓ удобный архив с разграничением доступа
- ✓ безусловная запись или запись по требованию
- ✓ поддержка географически распределенных установок
- ✓ «диктофон» для записи совещаний
- ✓ «автоответчик» для записи сообщений ЗВОНЯЩИХ

## Контроль качества контакт-центра

- ✓ запись экранных форм
- ✓ интеграция с USSX для отображения в архиве имени оператора, ID скил-группы итд
- ✓ уведомление о ведущейся записи
- ✓ поиск записей по названию клиента
- ✓ интеграция с CRM
- ✓ проигрывание записи в установленное соединение

The screenshot shows the PhoneUP web interface. At the top, there's a navigation bar with the PhoneUP logo, user information (Administrator), and a Logout button. Below the navigation bar is a menu with various options: Settings, Directory, Paging, Priority, Record, Inform, Lock, Conference, EM SSO, Hotel, and Console. The main content area is titled 'Recorded calls' and contains a table with the following columns: Start date, End date, Duration, Type, Phone line, Participants, Extra, Call ID, and #. The table lists several recorded calls with their respective details.

Start date	End date	Duration	Type	Phone line	Participants	Extra	Call ID	#
9/20/2017 1:24 PM	9/20/2017 1:24 PM	00:00:26	Outgoing	44411004	18574652435 (Stars Lab Agency)		26121759	40D95BD481544A...
9/20/2017 1:23 PM	9/20/2017 1:24 PM	00:00:27	Incoming	44411027	44475653 (Isabella Thompson)		26121760	C750945996AD41...
9/20/2017 1:23 PM	9/20/2017 1:24 PM	00:00:27	Incoming	44411027	18676454344 (Medius Technologies)		26121760	C750945996AD41...
9/20/2017 1:20 PM	9/20/2017 1:24 PM	00:04:00	Incoming	44411008	74959611410 (Cisco Moscow)	BCS-IT/semnova	26121744	
9/20/2017 1:19 PM	9/20/2017 1:23 PM	00:03:57	Outgoing	44411448	44411448 (Daniel Smith) 44411008		26121743	083FB5DF58874A...

Page 1 of 1 (5 items)    Page size: 10



Solution Partner





## Групповые оповещения

### Живые аудио-трансляции на группы IP-телефонов

Нажмите кнопку на IP-телефоне и зачитывайте оповещение, которое немедленно транслируется на внешние динамики группы телефонов.



### Текстовые и аудио-сообщения

Отправляйте текстовые и голосовые сообщения вручную или по расписанию.

Важные оповещения могут требовать от сотрудника подтверждение ознакомления.

Поддерживаются любые телефоны, включая мобильные.



# Консоль управления вызовами

Управление телефоном в 3 раза быстрее!

- ✓ удобные справочники
- ✓ интуитивный drag-n-drop интерфейс

Интеллектуальный помощник для распределения входящих

- ✓ расширенная информация о звонящем
- ✓ индикация присутствия сотрудников
- ✓ ТОП-10 сотрудников на которых переводились предыдущие звонки от абонента
- ✓ история звонков абонента
- ✓ общие комментарии к абонентам

Управление конференциями

- ✓ создавайте конференции
- ✓ отключайте участников и подключайте новых

И многое другое...

- ✓ отправка сообщений на IP-телефоны
- ✓ отправка SMS-сообщений и email
- ✓ контролируемый перевод, перехват вызова, мониторинг линий.





## Блокировка телефона

Модуль блокирует IP-телефон когда сотрудник покидает рабочее место.



Заблокированный телефон:

- ✓ ограничивает направления для звонков,
- ✓ блокирует доступ к личной адресной книге и истории вызовов,
- ✓ переадресует входящие на мобильный.

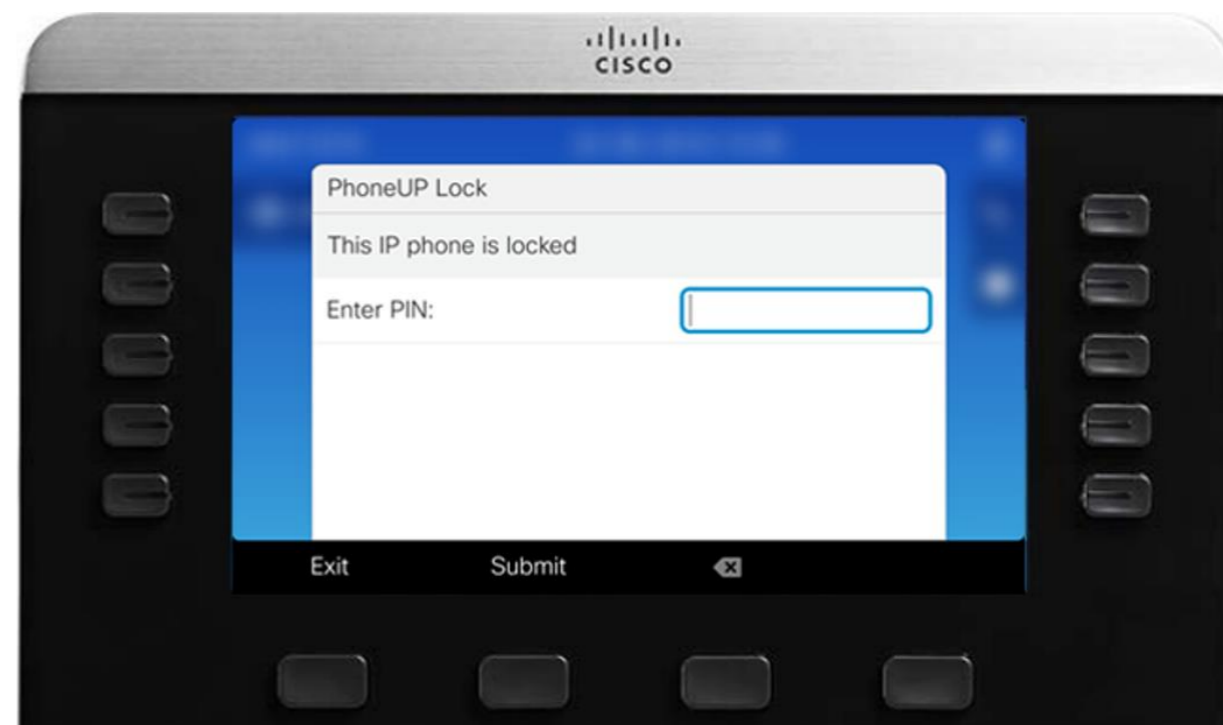



SSO

## Автоматический вход для Extension Mobility

При авторизации сотрудника на рабочем месте модуль автоматически применяет его профиль Extension Mobility к IP-телефону.



- ✓ 100% серверное приложение
- ✓ интеграция с AD и другими каталогами
- ✓ для администратора - отчеты и аудит действий пользователей

 CISCO

Solution  
Partner



# Защищенные аудио-конференции

## Планировщик и защита

- ✓ Планируйте совещания из MS Outlook или веб-интерфейса и защищайте их **ПИН-кодом**
- ✓ Создавайте комнаты для регулярных совещаний, **с защитой по АОН**

01:00

- James Holden**  
Phone 199  
Engineer
- Alexander Anoshin**  
Phone 8 913 916 8365  
CEO
- Kirill Basikhin**  
Phone 8 913 916 8365  
Business Development Manager

Control buttons: Pause (II), Mute (Microphone with slash), and Pin (P).

FILE MEETING INSERT FORMAT TEXT REVIEW

Calendar Forward New Conference Scheduling Assistant Online Meeting Online Meeting Meeting Notes

You haven't sent this meeting invitation yet.

To... Subject Location Start time Tue 8/27/2013 11:00 AM End time Tue 8/27/2013 11:30 AM

---HOW TO JOIN ---  
To join dial 5000 and enter PIN 6472

Or you call dial:  
202892186@cms.acme.com - for video endpoint, CMA, Cisco Jabber or Skype  
12186 - for company phones.  
To have the system call you when the meeting starts click  
<http://cmsplus.acme.com/e2e8d0c5-a856-3b41756d6aed/schedule/callee>.

## Управляйте конференциями с помощью Консоли

- ✓ следите за списком участников
- ✓ подключайте новых абонентов одним движением и отключайте участников



# Прослушивание звонков и «ШЕПОТ»

Настройте уровни доступа пользователей

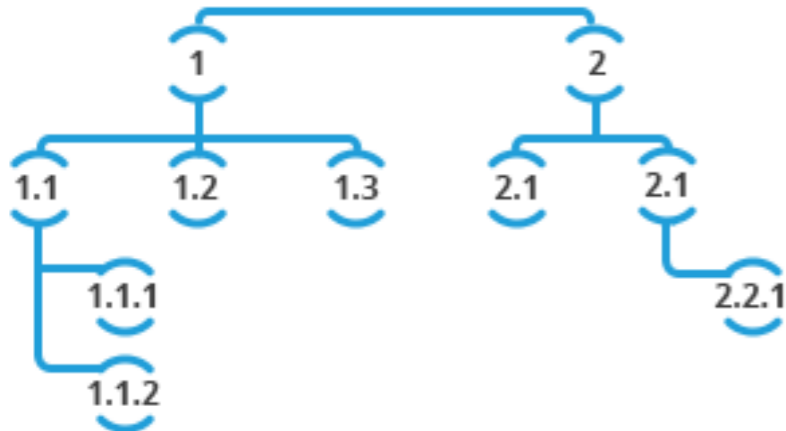

Следите за звонками своей команды

History	Monitor	Transfer	Pack
	119 active call ACME		
	114 active call Start Systems Inc.		
	111 incoming Unknown		

Прослушивайте разговоры и суфлируйте консультантам

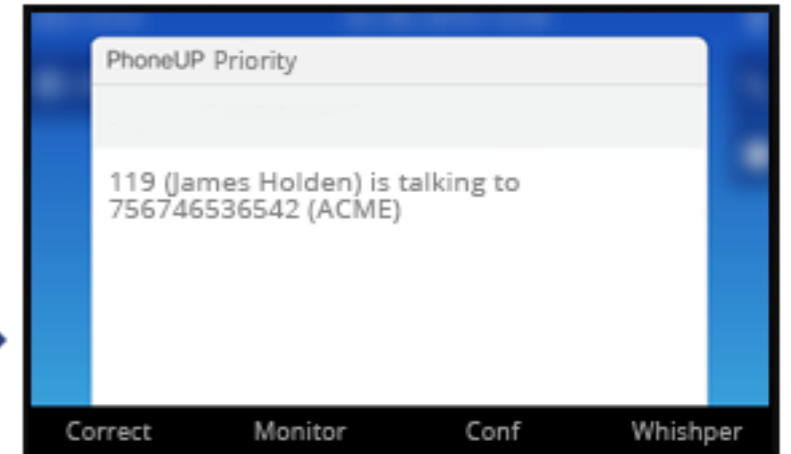

- ✓ «Прослушивание» - прослушивание разговора менеджера с клиентом
- ✓ «Шепот» - подсказки менеджеру как повести разговор
- ✓ «Вторжение» - вторжение в текущий разговор
- ✓ «Принудительное соединение» - принудительное соединение с сотрудником
- ✓ «Прослушивание помещений» - мониторинг и запись шумов помещения через микрофон IP-телефона (с индикацией на телефоне)



# Приложения для телефона

Разрабатывайте собственные приложения, используя конструктор «Информ»:



Интегрируйте с IP камерами:



Меняйте фон дисплеев группы телефонов: (след версия)





 Спасибо за внимание

ООО «Аурус»

630090 Россия, Новосибирск, ул. Николаева, 11



+7 (383) 344-92-92

<http://aurus5.ru>

 с 2011 года Aurus – резидент  
инновационного центра «Сколково»

 CISCO

Solution  
Partner